

COWDIN



MAQUINARIA VIAL

ESPECIFICACIONES

MINI
CARGADORA
**REX
V570**



MAQUINAS PEQUEÑAS GRANDES RESULTADOS

Modelos con valor agregado

La minicargadora REX V570 está equipada con motor diésel HYUNDAI de bajo consumo de combustible.

Controles Joystick

Es muy fácil de manejar ya que se opera mediante comandos tipo joystick.

Levante Vertical

El sistema de paralelogramo en su diseño posibilita el levante vertical, que permite una mayor altura de levante y alcance.

La pluma se eleva a una altura de pasador de bisagra de 2955 mm.

Tren de tracción

Las cadenas de los mandos finales bañadas en aceite, soportan trabajos pesados y no necesitan mantenimiento. Las ruedas dentadas también ofrecen una larga durabilidad.

Brazos reforzados

Los brazos reforzados de la pluma posibilita la realización de las tareas más exigentes con una durabilidad prolongada.

ESPECIFICACIONES

BROCHURE
MINI CARGADORA REX V570

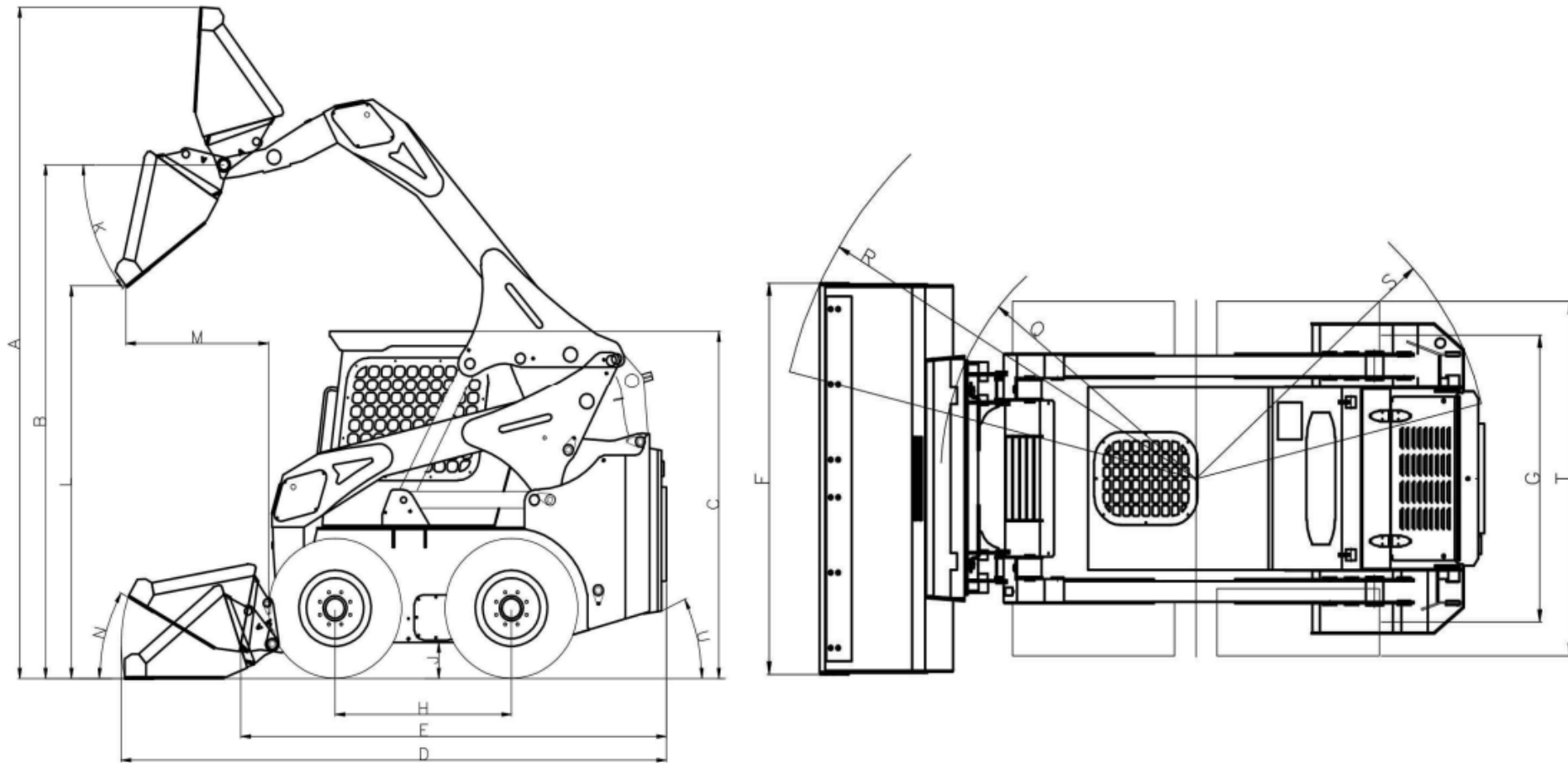

ESPECIFICACIONES

BROCHURE
MINI CARGADORA REX V570

Dimensiones

Altura al balde en posición de carga	A	3848mm
Altura al perno de articulación del balde	B	2955mm
Altura a la cabina	C	2032mm
Largo total con balde	D	3300mm
Largo total sin balde	E	2586mm
Ancho del balde	F	1690mm
Trocha	G	1343mm
Distancia entre ejes	H	1045mm
Distancia libre del suelo	J	184mm
Angulo de descarga	K	41degree
Altura de descarga con balde volcado	L	2234mm
Distancia del balde volcado al chasis	M	901mm
Angulo del balde cargado	N	26degree
Radio de giro sin el balde	Q	1246mm
Radio de giro con el balde	R	2011mm
Radio de giro trasero	S	1504mm
Ancho sobre las ruedas	T	1613mm
Angulo de despeje trasero	U	23degree

ESPECIFICACIONES

BROCHURE
MINI CARGADORA REX V570

Performance

Carga operativa	950kg
Carga de vuelco	1,974kg
Peso operativo	2,830kg
Velocidad de translación	10.8km/h
Capacidad del balde	0.4m ³
Tracción	4 x 4
Neumáticos	10.00*16.5



ESPECIFICACIONES

Sistema Hidráulico

Tipo de bomba hidráulica	A Pistón
Caudal	35cc/rev
Tipo de motor hidráulico	A Pistón
Caudal	364cc/rev
Cilindro de elevación	Φ55*Φ40*892ST*1138L
Cilindro de vuelco	Φ60*Φ35*472ST*708L
Tiempos de operación	
Elevación	1.5sec 3.62sec
Descenso	1.7sec
Vuelco	2.28sec
Carga	1.5sec
Bomba auxiliar	25.4cc/rev
Presión de operación	200bar



Operación por joysticks

ESPECIFICACIONES

**BROCHURE
MINI CARGADORA REX V570**

Motor

Marca/Modelo	Hyundai D4BB
Sistema de enfriamiento	Agua
Cilindrada	2607cc
Número de cilindros	4 cilindros in linea
Máximo Torque	167Nm
Potencia / rpm	53HP / 2500rpm
Batería	12V / 90AH
Dimensión de los Cilindros	91.1mm / 100mm
Relación de compresión	22
Sistema de arranque	Eléctrico
Alternador	12V / 65AH



ESPECIFICACIONES

**BROCHURE
MINI CARGADORA REX V570**

Capacidades

- Sistema de enfriamiento . . . 12l
- Tanque de combustible . . . 60l
- Tanque hidráulico 47l
- Motor 6.5l
- Cajas de cadenas 23l



Fabricada en Korea del Sur

COWDIN



MAQUINARIA VIAL

**ESPECIFICACIONES
MINI CARGADORA
REX V570**

ARGENTINA Ruta Panamericana km. 28.5, Prov. Bs.As. - Colectora Oeste, Don Torcuato - C.P.: B1611GFX
Tel: (5411) 4741-7400* - Fax: Ext. 1210

URUGUAY Camino Cibils 5563 y Ruta 1, Montevideo - C.P.: 12800
Tel: (598) 2311-1886* - Fax: Ext. 1410